

**📁 23 14 051 Potenziometer für Ganganzeige ersetzen**

+ 23 14 507

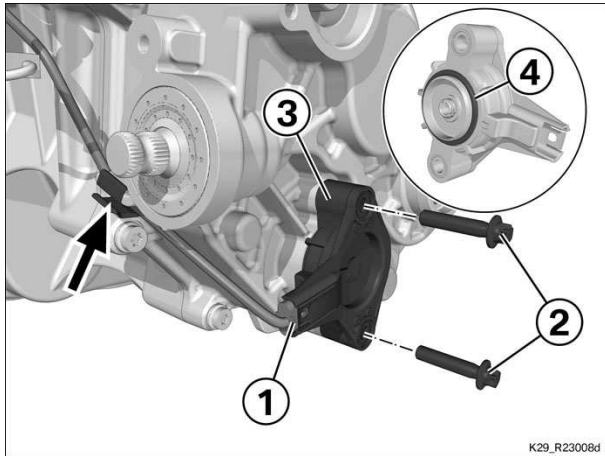

**Kerntätigkeit**

**(-) Getriebepotenzionmeter ausbauen**

- Getriebepotenzionmeter-Stecker (1) trennen.
- Kabel aus Kabelklammer (Pfeil) lösen.
- Schrauben (2) ausbauen.
- Getriebepotenzionmeter (3) ausbauen, dabei auf O-Ring (4) achten.

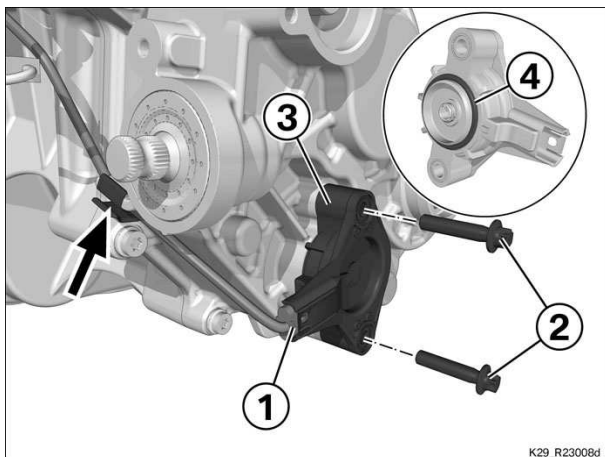

**(-) Getriebepotenzionmeter einbauen**

- O-Ring (4) auf Beschädigungen kontrollieren, ggf. ersetzen.
- Getriebepotenzionmeter (3) einbauen.
- Schrauben (2) einbauen.

 <b>Anziehdrehmomente</b>		
<b>Getriebepotenzionmeter an Getriebe</b>		
M6 x 28	8 Nm	

- Getriebepotenzionmeter-Stecker (1) verbinden.
- Kabel in Kabelklammer (Pfeil) befestigen.

**Nacharbeit**

Endkontrolle der durchgeführten Arbeiten